

MININGLAND

Quality is our aim

- CRIBA DE BARRAS
- GRIZZLY SCREEN
- SEPARATEUR A BARREAUX

GS

CARACTERÍSTICAS PRINCIPALES

Cuando se trata de clasificar estériles que acompañan a grandes granulometrías en el inicio del proceso en las instalaciones mineras, y detrás de alimentadores de placas o alternativos, **MININGLAND** propone como la mejor solución sus cribas de barras **GS**.

Equipados con un piso superior de barrotes regulables en separación y una malla inferior son la solución perfecta a esta problemática.

FABRICACIÓN

Todos los elementos de las cribas de barras están producidos en acero SJ-355-J2G3 según Norma Europea EN-10025. Este acero tiene un bajo contenido de carbono y es el más indicado para todos los elementos vibrantes debido a su alta resistencia.

LATERALES

Cortados y perforados con máquina láser de control numérico, plegados para mayor rigidez y reforzados junto al mecanismo vibrante y los apoyos elásticos.

PISO SUPERIOR

Equipado con barrotes individuales fijados a transversales y con luz regulable. Los barrotes están fabricados en acero antidesgaste de 400 HB de dureza.

PISO INFERIOR

Equipado con mallas de tensión longitudinal para una mejor clasificación.

MECANISMO

Motovibradores eléctricos que girando en contrasentido proporcionan al conjunto un movimiento vibratorio unidireccional. Los vibradores tienen contrapesos regulables, para poder regular la amplitud del movimiento vibratorio.

SUSPENSION

Apoyos elásticos en caucho de alta calidad que aíslan la estructura de apoyo del elemento vibrante y al mismo tiempo limitan el movimiento asincrónico en las arrancadas y paradas del equipo.

ACCESORIOS

- **BLINDAJES:** En los laterales de la alimentación, contruidos en acero antidesgaste de 400 HB de dureza y fijados mediante tornillería.

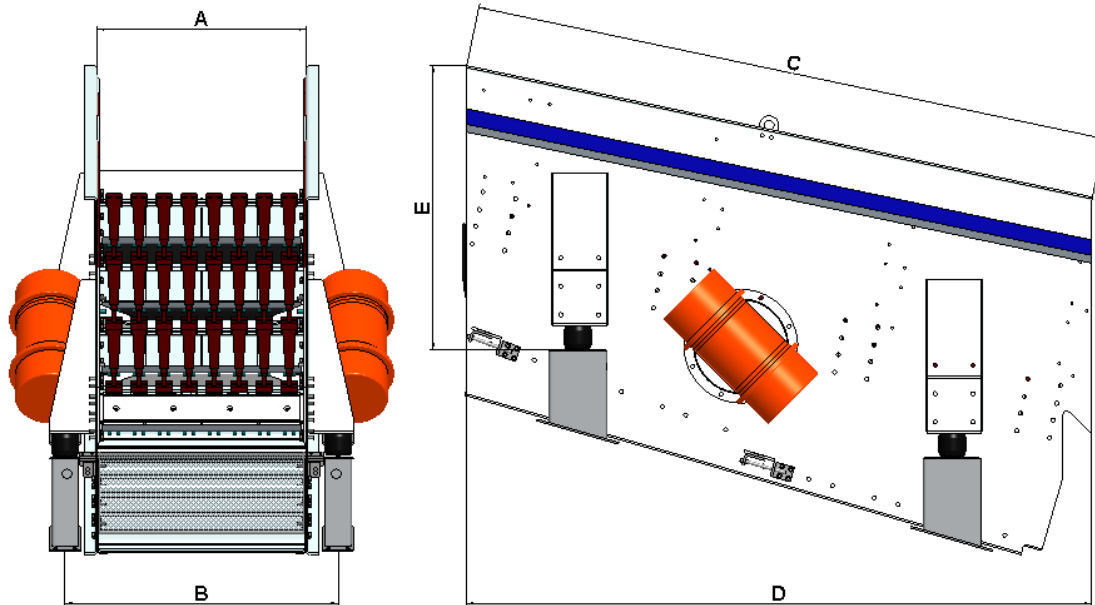

	A	B	C	D	E	Peso (kg)
GS-16	800	1140	2372	2300	1400	2825
GS-18	900	1240	2372	2300	1400	3025
GS-20	1000	1340	2372	2300	1400	3125
GS-22	1100	1440	2372	2300	1400	3225
GS-30	1000	1340	3372	3300	1500	3950
GS-33	1100	1440	3372	3300	1500	4150
GS-36	1200	1540	3372	3300	1500	4350
GS-39	1300	1640	3372	3300	1500	4650
GS-60	1500	1840	4372	4300	1600	5450
GS-68	1700	2040	4372	4300	1600	5750
GS-76	1900	2240	4372	4300	1600	6050
GS-88	2200	2540	4372	4300	1600	6350
GS-100	2500	2840	4372	4300	1600	6650



I.R. COMERCIAL RECAMBIOS

Pol. Ind. Egües, calle Z, Nave 23
31486 Egües - Navarra - (Spain)
Tel.: +34 948 064 063
Fax: +34 948 104 262
info@ircomercial.com
www.miningland.es